

名称	平型コネクタ					図番	TH-2151	
						型番	HK-45S	
定格	250V	30A	極数	3P+E	尺度	1/2	重量	R=220g

(別売)

適合するプラグはHS-45のボディ側です。

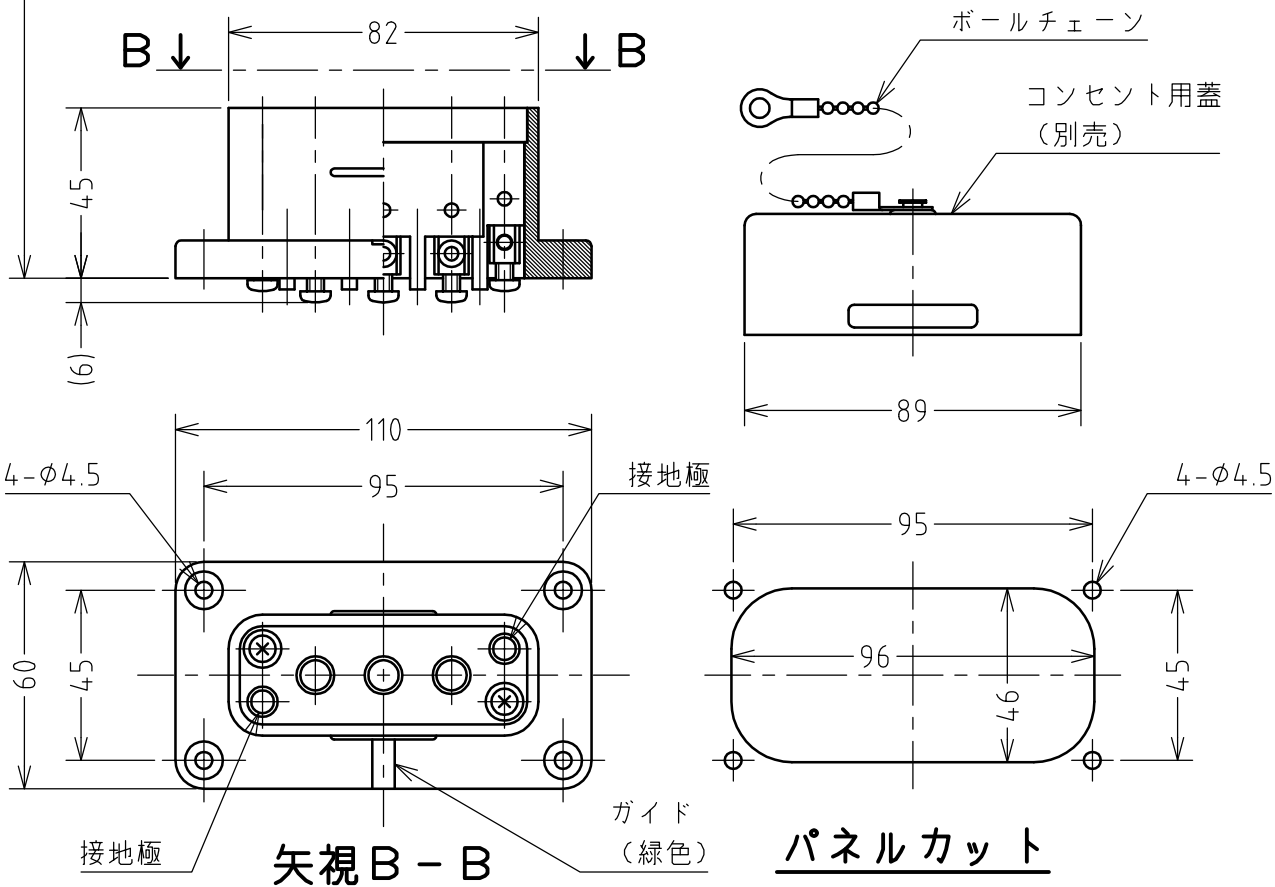
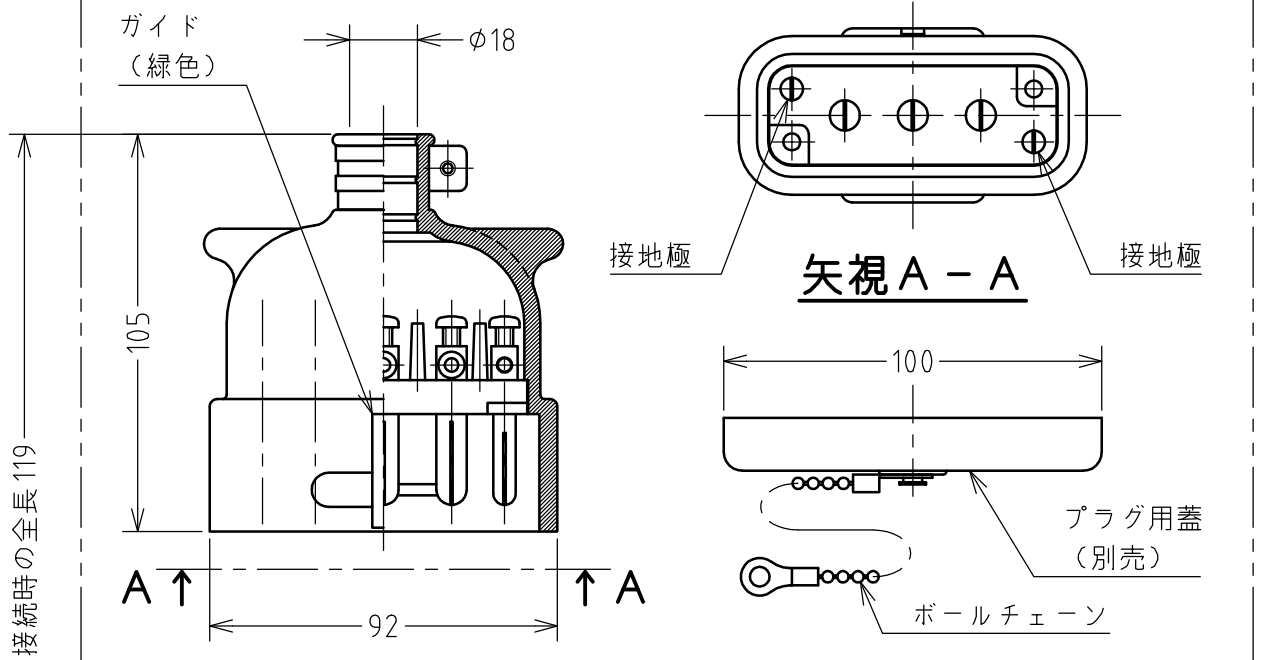

年月日 2004.04.16 版数 001

株式会社 泰和電器