

品番

ME2543

電気用品の記号

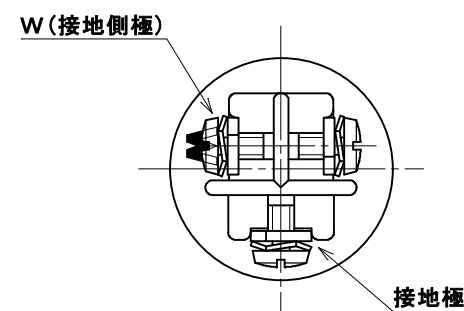
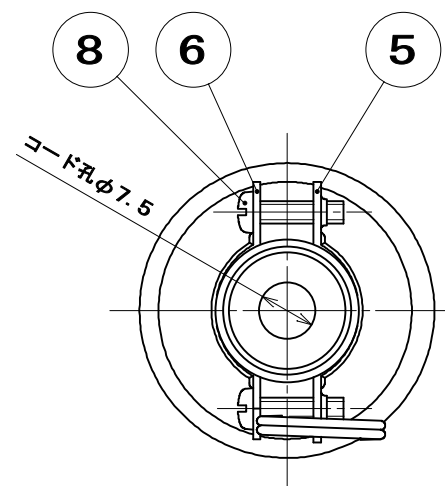
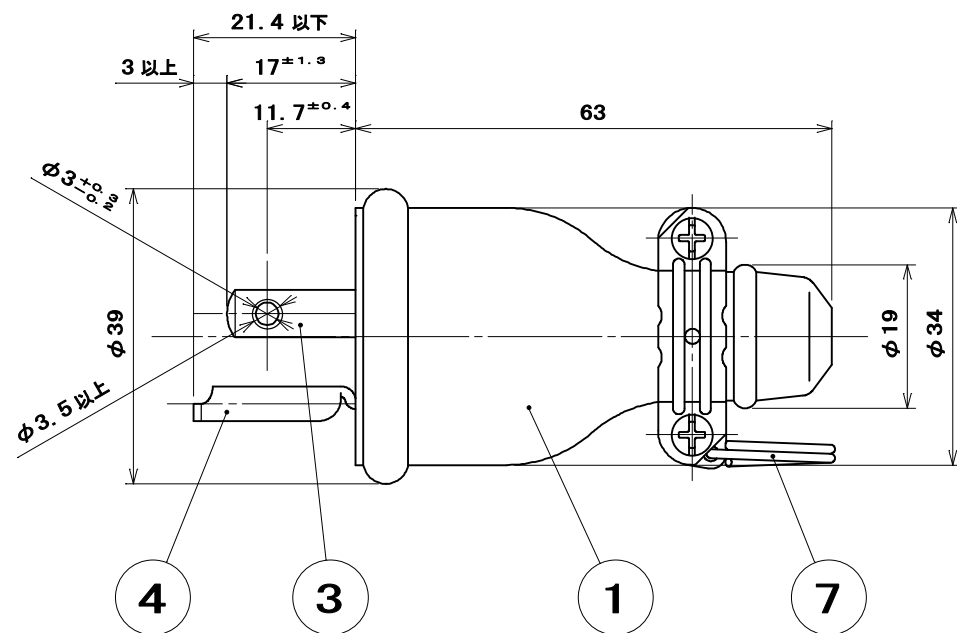
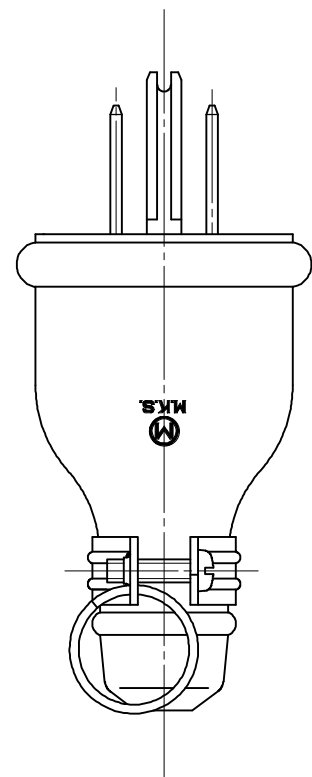
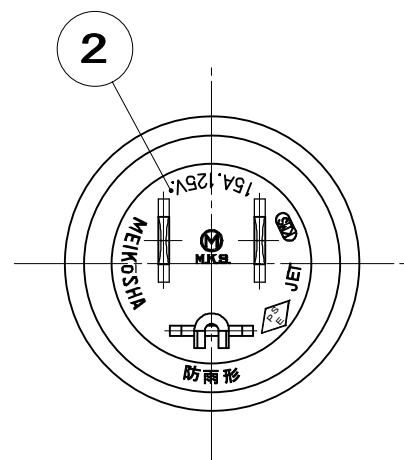

ゴムボデーを外した状態での極表示

●適用電線

2CT、2RNCT	0.75mm ² 3心
2PNCT	1.25mm ² ・2mm ² 3心
VCT、S-VCT	1.25mm ² ・2mm ² 3心

●適用圧着端子

0.75mm ² ・1.25mm ²	R1.25-3.5
2mm ²	R2-3.5

●電線加工寸法

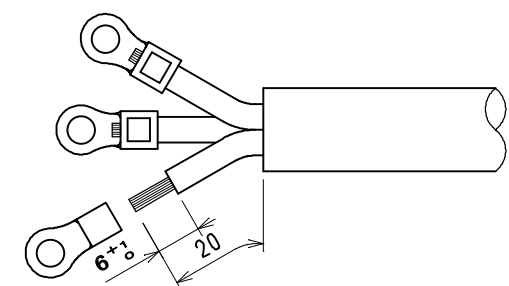

極配置寸法

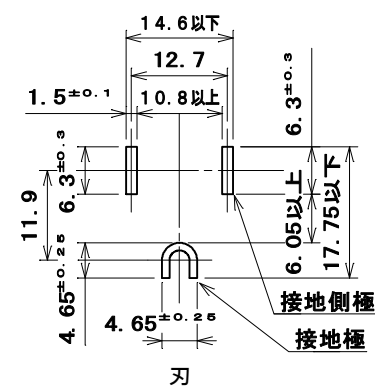

部番	部品名	個数	材質	処理	摘要
8	なべ小ねじ	2	炭素鋼線	亜鉛めっき・クロメート処理	M3×12
7	リング	1	硬鋼線	亜鉛めっき・クロメート処理	
6	バンド(小)	1	鋼板	亜鉛めっき・クロメート処理	
5	バンド(大)	1	鋼板	亜鉛めっき・クロメート処理	
4	接地端子刃	1	黄銅板	ニッケルめっき	
3	端子刃	2	黄銅板	ニッケルめっき	
2	端子板	1	合成ゴム	色: グレー	
1	ゴムボデー	1	合成ゴム	色: 黒	

尺 度	三角法	定格 2P+E.15A.125V.	品 名
1	単位 mm	作成 2009年 2月17日	15A125V接地防水プラグ (S形)

株式会社 明 工 社 MEIKOSHA CO., LTD.

品番
ME2625

電気用品の記号  **JET**

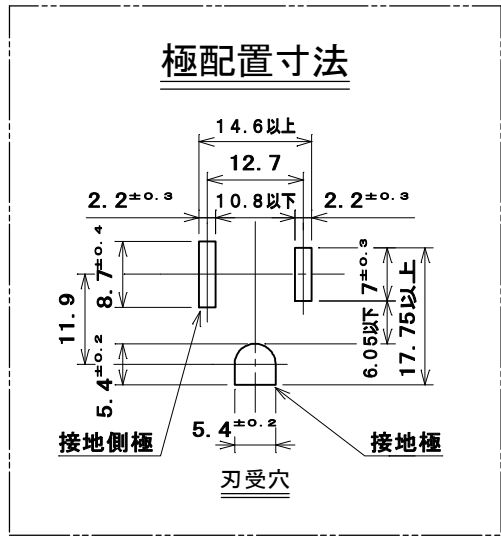
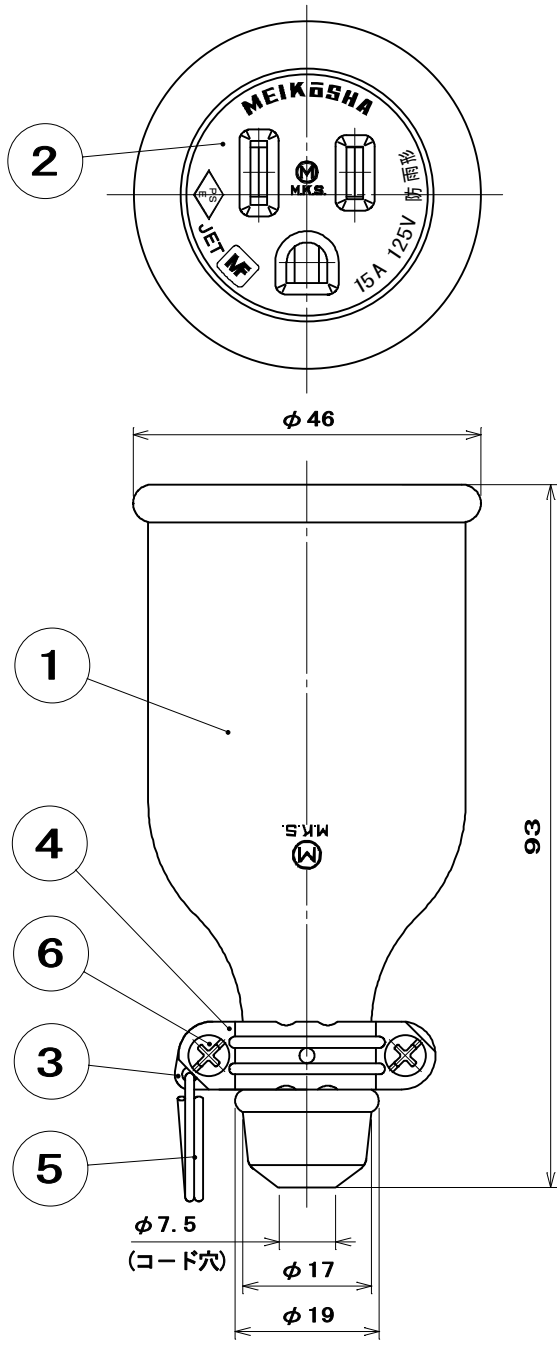

●適用電線

2CT、2RNCT	0.75mm ² 3心
2PNCT	1.25mm ² ・2mm ² 3心
VCT、S-VCT	1.25mm ² ・2mm ² 3心

●適用圧着端子

0.75mm ² ・1.25mm ²	R1.25-3.5
2mm ²	R2-3.5

●電線加工寸法

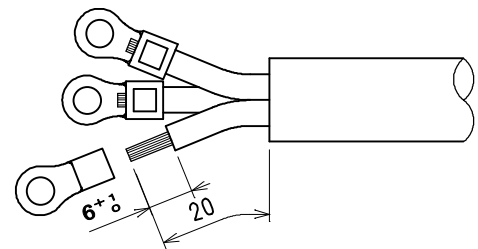

6	なべ小ねじ	2	炭素鋼線	亜鉛めっき・クロメート処理	M3×1.2
5	リング	1	硬鋼線	亜鉛めっき・クロメート処理	
4	バンド(小)	1	鋼板	亜鉛めっき・クロメート処理	
3	バンド(大)	1	鋼板	亜鉛めっき・クロメート処理	
2	器台	1	ユリア樹脂	色:黒	
1	ゴムボデー	1	合成ゴム	色:黒	
部番	部品名	個数	材質	処理	摘要

尺 度 三角法 定格 2P+E. 15A. 125V. 品名 **15A 125V 接地**
 1 / 1 単位 mm 作成 2012年2月29日 **防水コネクターボデー (S形)**

株式会社 明 工 社 MEIKOSHA CO., LTD.