

品番 MP2514

電気用品の記号  PS E JET

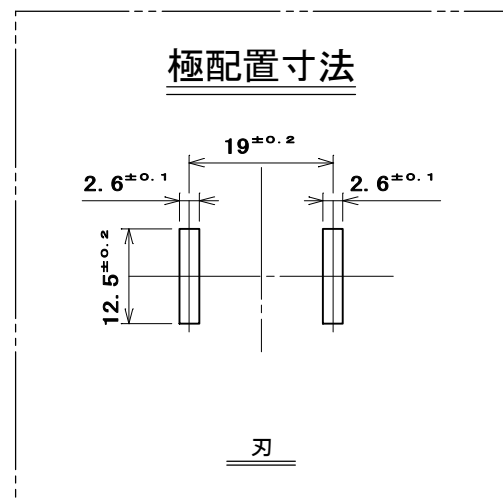
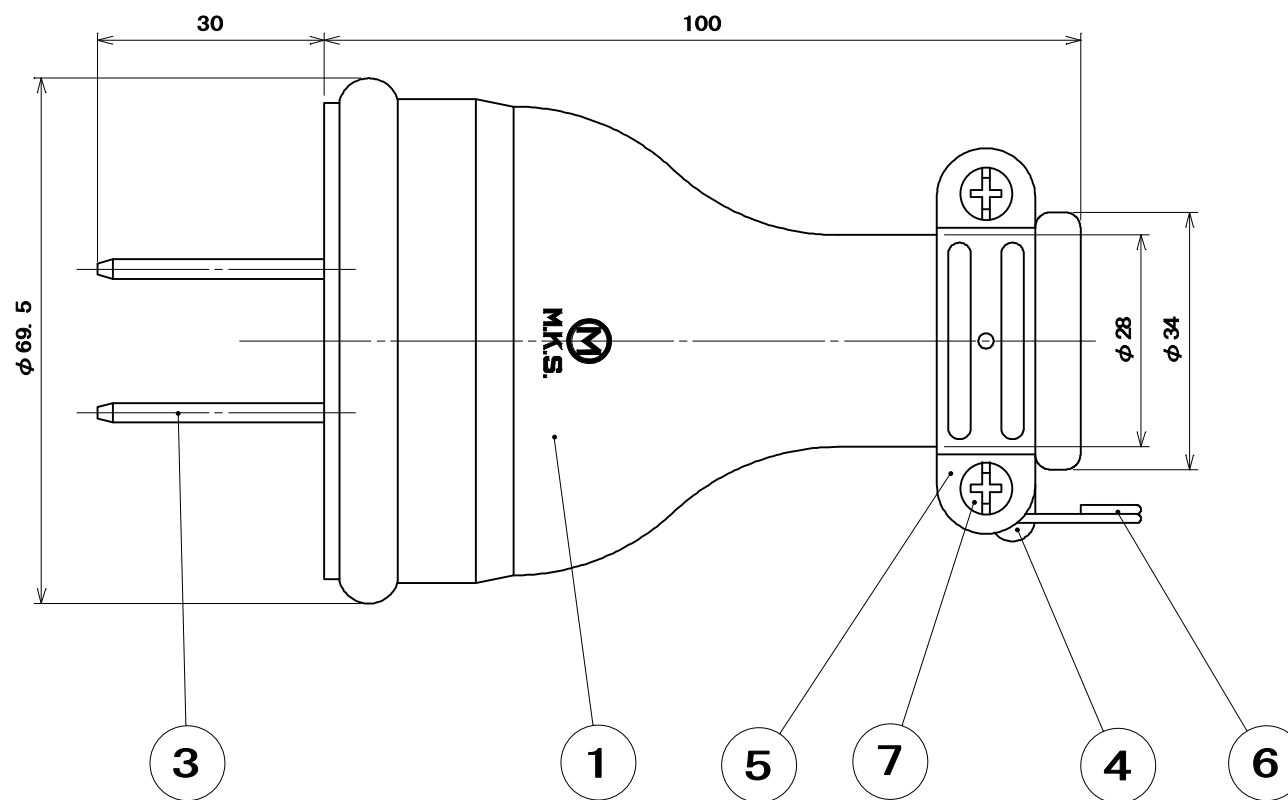
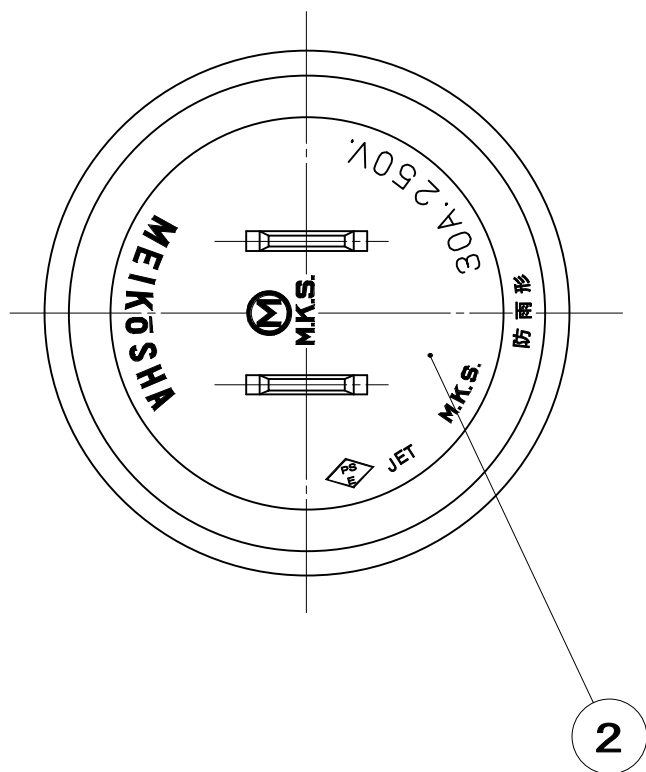

●適用電線

公称断面積 3.5mm<sup>2</sup> ~ 5.5mm<sup>2</sup>  
仕上り外径 φ13.5mm ~ φ16mm

●適用圧着端子

3.5mm<sup>2</sup>・・・R3.5-5  
5.5mm<sup>2</sup>・・・R5.5-5

●電線加工寸法

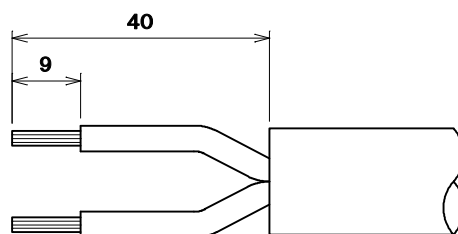

7	なべ小ねじ	2	炭素鋼線	亜鉛めっき・クロメート処理	M4×14
6	リング	1	硬鋼線	亜鉛めっき・クロメート処理	
5	バンド(小)	1	鋼板	亜鉛めっき・クロメート処理	
4	バンド(大)	1	鋼板	亜鉛めっき・クロメート処理	
3	端子刃	2	黄銅板	ニッケルめっき	
2	端子板	1	合成ゴム	色：グレー	
1	ゴムボデー	1	合成ゴム	色：黒	
部番	部品名	個数	材質	処理	摘要

尺 度	三角法	定格 2P. 30A. 250V.	品 名
1 / 1	単位 mm	作成 2004年 5月 31日	2P30A防水プラグ

株式会社 明 工 社 MEIKOSHA CO., LTD.

品番 MC2611

電気用品の記号  PS E JET

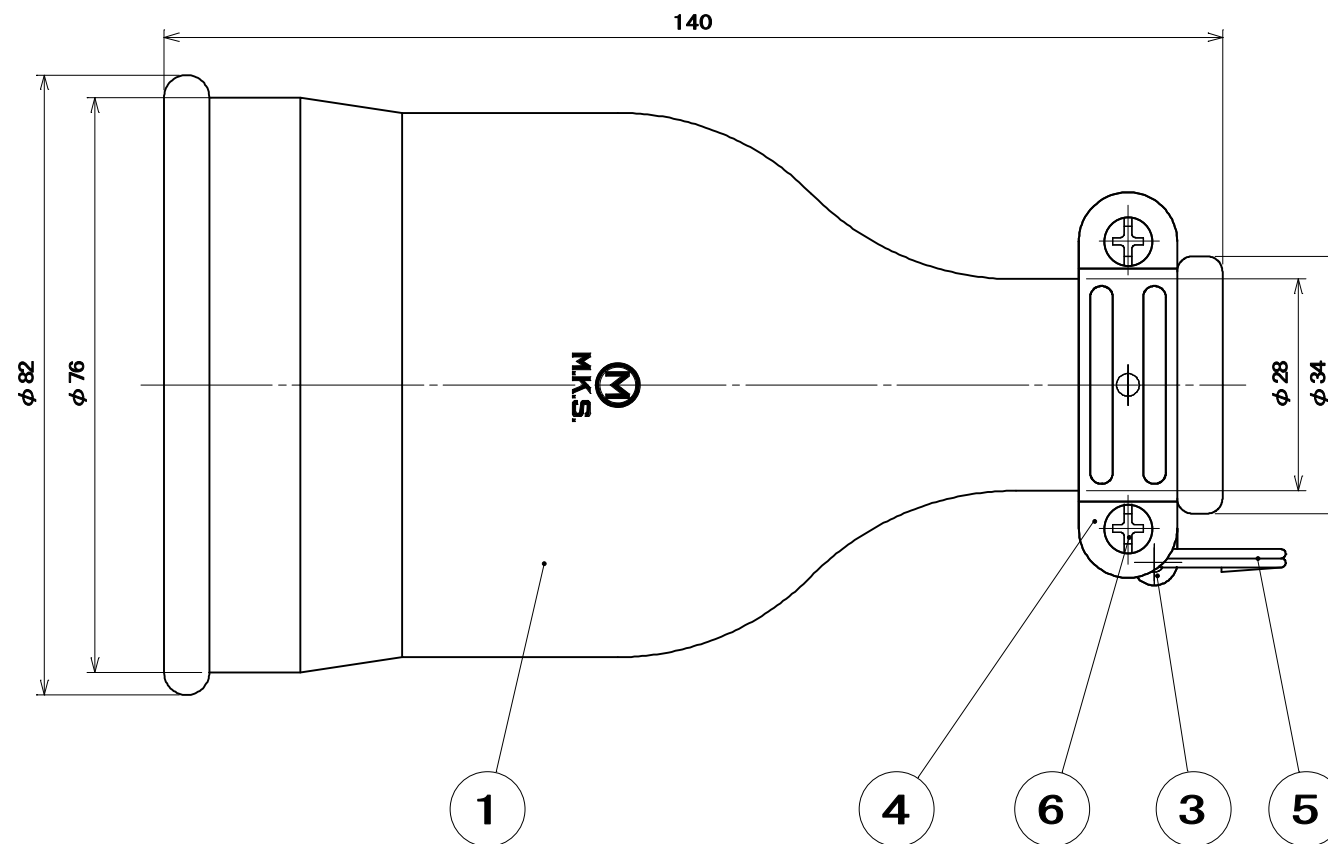
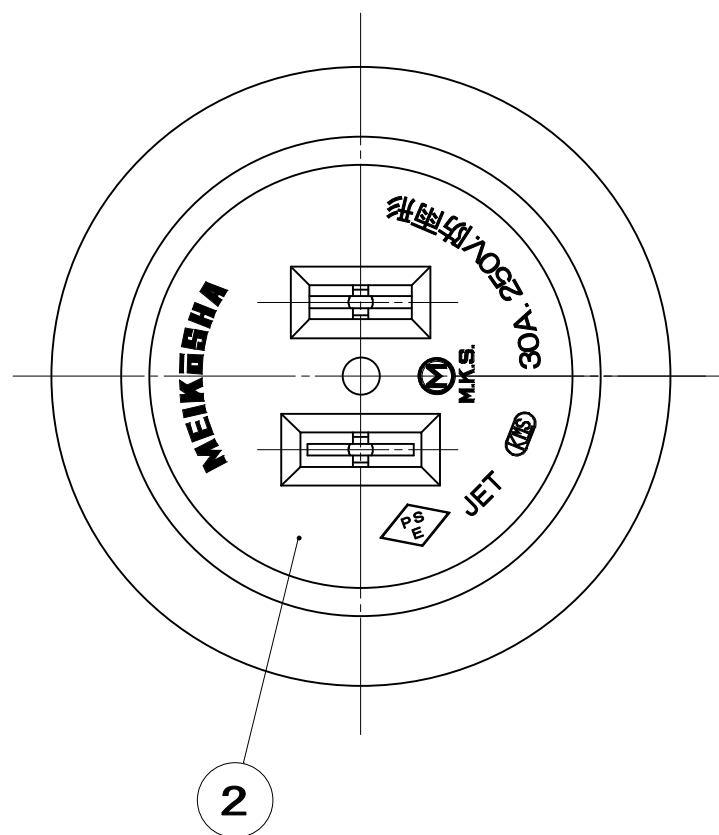

- 適合防水カバーの品番：MZ6695(防水コネクタ用カバーNo.5)
- 適合プラグの品番：MP2514(2P30A防水プラグ)

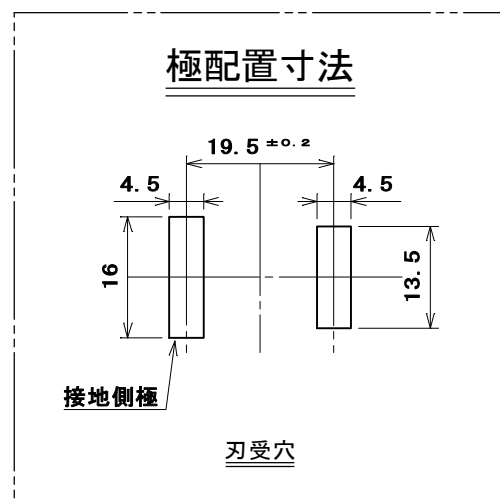

- 適用電線  
公称断面積 3.5mm<sup>2</sup>～5.5mm<sup>2</sup>  
仕上り外径 φ13.5～φ16

- 適用圧着端子  
3.5mm<sup>2</sup>・・・R3.5-5  
5.5mm<sup>2</sup>・・・R5.5-5

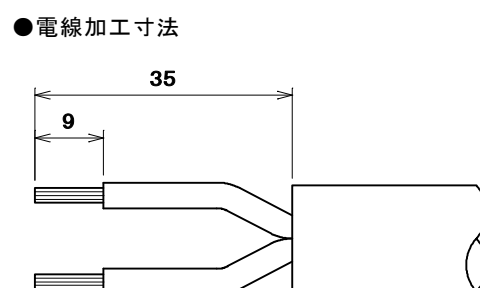

6	なべ小ねじ	2	炭素鋼線	亜鉛めっき・クロメート処理	M4×1.4
5	リング	1	硬鋼線	亜鉛めっき・クロメート処理	
4	バンド(小)	1	鋼板	亜鉛めっき・クロメート処理	
3	バンド(大)	1	鋼板	亜鉛めっき・クロメート処理	
2	器台	1	フェノール樹脂	色：黒	
1	ゴムボデー	1	合成ゴム	色：黒	
部番	部品名	個数	材質	処理	摘要
尺度 1/1	三角法 単位 mm	定格 2P.30A.250V. 作成 2007年3月26日	品名 <b>2P30A防水コネクタボデー</b>		

株式会社 明工社 MEIKOSHA CO., LTD.